

**Tork Matic® Hand Towel
Dispenser - Recessed**
Stainless Steel

Image
Design

**Distributeur de serviettes à
mains Matic - Encastré**
Acier inoxydable

**Dispensador de toallas de
mano Matic - Incorporado**
Acero Inoxidable



H1



 **essity**

www.torkusa.com

TORK®

EN INSTALLATION ALERT

Installation of this recessed conversion dispenser (the "Product") requires substantial modifications to the existing recessed, folded towel and waste dispenser. These modifications may not be reversible after installation has begun. Do not install the Product until you have read this entire document. This document sets forth the term and conditions for the use and installation of the Product. Commencing installation of this Product indicates that the Buyer has read and understands this agreement and accepts its terms and conditions.

SAFETY PRECAUTIONS

Reasonable safety precautions must be taken during installation, including but not limited to:

- Wearing of gloves
- Wearing of protective eye wear
- Safe use of tools
- Awareness of sharp edges that may occur during installation process
- Use of proper sized fasteners for installation
- Knowledge of wall structure on which dispenser is mounted

DISCLAIMER OF LIABILITY

Essity Professional Hygiene North America LLC and its affiliates, successors, distributors, contractors, employees, and other representatives ("Essity") shall in no way be liable for the Product's proper use and service. Essity hereby waives all claims for losses, injuries, or other damages incurred during the installation of the Product, including but not limited to, damage to building or utilities during the installation process. Buyer acknowledges that it is not relying on SCA's skill or judgment as to whether Product is suitable for an existing cabinet, if any. BUYER HERBY WAIVES ALL REMEDIES OR LIABILITIES, EXPRESSED OR IMPLIED, ARISING BY LAW OR OTHERWISE (INCLUDING WITHOUT LIMITATION FITNESS, MERCHANTABILITY, AND CONSEQUENTIAL DAMAGES) WHETHER OR NOT THE RESULT OF SCA'S NEGLIGENCE. Essity DISCLAIMS ANY WARRANTY AND EXPRESSLY DISCLAIMS ANY LIABILITY FOR PERSONAL INJURY OR DAMAGES. The Buyer acknowledges and agrees that the disclaimer of any liability of personal injury is a material term for this Agreement, and the Buyer agrees to indemnify Essity and to hold Essity harmless from any claim related to the Product, including but not limited to, claims relating to the installation of the Product. Under no circumstance will Essity be liable for any damages or expenses by reason of use or sale of any Product. Essity assumes no reliability regarding the improper installation or misapplication of its Products. It is the installer's responsibility to check for proper installation and, if in doubt, contact the manufacturer. In the event that the Buyer does not agree with this Agreement the Buyer may return the Product, in a new and unused condition, to the place of Purchase within thirty (30) days from the date of purchase for a full refund.

THE COMMENCEMENT OF THE INSTALLATION OF THIS PRODUCT INDICATES THAT THE BUYER HAS READ AND UNDERSTANDS THIS AGREEMENT AND ACCEPTS ITS TERMS AND CONDITIONS.

FR ALERTE D'INSTALLATION

L'installation de ce distributeur encastré de conversion (ci-après, le « produit ») requiert des modifications substantielles au distributeur encastré de serviettes pliées actuellement en place. Il est possible que ces modifications ne soient pas réversibles après le début de l'installation. Ne commencez pas l'installation du produit avant d'avoir lu intégralement ce document. Ce document définit les modalités et les conditions d'utilisation et d'installation du Produit. En commençant l'installation du produit, l'acheteur signifie qu'il a lu et compris cet accord et qu'il en accepte les modalités et conditions.

CONSIGNES DE SÉCURITÉ

Des mesures de sécurité raisonnables doivent être prises durant l'installation, notamment :

- Porter des gants
- Porter des lunettes de sécurité appropriées
- Utilisation sécuritaire des outils
- Connaissance de la possibilité de découvrir des rebords coupants durant l'installation
- Utiliser des fixations de gresseur appropriée durant l'installation
- Connaissance de la structure du mur sur lequel le distributeur est installé

AVIS DE NON-RESPONSABILITÉ

Essity Professional Hygiene North America LLC et ses filiales, successeurs, distributeurs, sous traitants, employés et autres représentants (« Essity ») ne peuvent sous aucune circonstance être responsables de l'utilisation et de la fiabilité du Produit. Essity réfute pas les présentes toute réclamation relative à des pertes, des blessures ou d'autres dommages subis durant l'installation du Produit, ce qui comprend notamment les dommages éventuels au bâtiment, à ses câbles ou à ses canalisations durant l'installation. L'acheteur reconnaît que les présentes ne reposent pas sur les compétences ou le jugement de Essity pour déterminer si le produit est adapté à une armoire existante, s'il y a lieu. PAR LES PRÉSENTES, L'ACHETEUR RENONCE À TOUS LES RECOURS ET TOUTES LES RESPONSABILITÉS, EXPRESSES OU IMPLICITES, DÉFINIS DANS LES LOIS OU AUTREMENT (CONCERNANT NOTAMMENT LES GARANTIES DE CONVENANCE À UN USAGE QUELCONQUE OU DE COMMERCIALISATION ET LES DOMMAGES CONSÉCUTIFS) PEU IMPORTE QUE LES DOMMAGES DÉCOULENT OU NON D'UNE NÉGLIGENCE DE ESSITY. ESSITY REJETTE TOUTE GARANTIE ET RÉFUTE EXPRESSÉMENT TOUTE RESPONSABILITÉ RELATIVEMENT À DES DOMMAGES MATÉRIELS OU DES BLESSURES. L'acheteur reconnaît et accepte que l'avis de non responsabilité pour toute blessure constitue une clause importante de cet accord. L'acheteur accepte également d'indemniser et dégager Essity de toute responsabilité relativement à toute réclamation concernant le produit, ce qui comprend notamment toute réclamation relative à l'installation du produit. Essity ne peut sous aucune circonstance être tenue responsable de quelque dommage ou dépense relativement à l'utilisation ou à la vente du produit. Essity n'assume aucune responsabilité concernant la mauvaise installation ou la mauvaise utilisation de ses produits. L'installateur a la responsabilité de vérifier la qualité de l'installation et, en cas de doute, de contacter le fabricant. Si l'acheteur n'accepte pas les conditions de cet accord, l'acheteur peut retourner le produit (neuf ou usagé) à l'endroit où il se l'est procuré, dans un délai de trente (30) jours après la date d'achat, et demander un remboursement complet.

EN COMMENÇANT L'INSTALLATION DU PRODUIT, L'ACHETEUR SIGNIFIE QU'IL A LU ET COMPRIS CET ACCORD ET QU'IL EN ACCAPTE LES MODALITÉS ET CONDITIONS.

ALERTA DE INSTALACIÓN

La instalación de este dispensador de conversión embutido (el 'Producto') requiere modificaciones sustanciales al dispensador embutido de toallas plegadas y desechos existente. Estas modificaciones pueden no ser reversibles una vez comenzada la instalación. No instale el Producto hasta haber leído este documento en su totalidad. Este documento establece los términos y condiciones para el uso e instalación del Producto. El comienzo de la instalación de este Producto indica que el Comprador ha leído y comprende este acuerdo y acepta sus términos y condiciones.

PRECAUCIONES DE SEGURIDAD

Deben tomarse durante la instalación las precauciones de seguridad razonables, que incluyen -sin limitarse a ellas- las siguientes:

- Uso de guantes
- Uso de protección ocular
- Utilización segura de las herramientas
- Conciencia de los bordes aguzados que pueden encontrarse durante el proceso de instalación
- Utilización de los sujetadores de tamaño adecuado para la instalación
- Conocimiento de la estructura de la pared en la que se monta el dispensador

DESCARGO DE RESPONSABILIDAD

Essity Professional Hygiene North America LLC y sus empresas asociadas, sucesores, distribuidores, contratistas, empleados y otros representantes ('Essity') no se harán responsables de ningún modo por el uso y servicio correctos del Producto. Por el presente documento, Essity renuncia a toda reclamación por pérdidas, lesiones u otros daños incurridos durante la instalación del Producto, incluidos -sin limitarse a ellos- daños al edificio o los servicios públicos durante el proceso de instalación. El comprador reconoce que no se basa en la destreza o criterio de Essity respecto a si el Producto es apto para un gabinete existente, si lo hubiera. **POR EL PRESENTE DOCUMENTO, EL COMPRADOR RENUNCIA A TODO RECURSO O RESPONSABILIDAD, EXPRESOS O IMPLÍCITOS, QUE SURJAN EN VIRTUD DE UNA LEY O DE OTRO MODO (INCLUIDOS -SIN LIMITARSE A ELLOS- ADECUACIÓN, COMERCIALIZACIÓN Y DAÑOS CONSIGUIENTES) SEAN O NO EL RESULTADO DE LA NEGLIGENCIA DE ESSITY. ESSITY DENIEGA TODA GARANTÍA Y DENIEGA EXPRESAMENTE TODA RESPONSABILIDAD POR DAÑOS Y LESIONES PERSONALES.** El Comprador reconoce y acepta que el descargo de toda responsabilidad por lesiones personales es una condición fundamental para este Acuerdo, y que el Comprador acepta eximir de toda responsabilidad a Essity respecto a cualquier reclamación relacionada con el Producto, incluidas -sin limitarse a ellas- las reclamaciones relacionadas con la instalación del Producto. En ninguna circunstancia Essity será responsable de daños ni de gastos por causa del uso o la venta de cualquier Producto. Essity no asume ninguna responsabilidad relacionada con la instalación incorrecta o la aplicación errónea de sus Productos. Es responsabilidad del instalador verificar que la instalación sea correcta y comunicarse con el fabricante en caso de duda. En caso de que el Comprador no acepte este Acuerdo, el Comprador puede devolver el Producto, nuevo y sin uso, en el lugar de la Compra dentro de los treinta (30) días a partir de la fecha de la compra, para recibir un reembolso completo.

EL COMIENZO DE LA INSTALACIÓN DE ESTE PRODUCTO INDICA QUE EL COMPRADOR HA LEÍDO Y COMPRENDE ESTE ACUERDO Y ACEPTA SUS TÉRMINOS Y CONDICIONES.

Tork Matic® Hand Towel Dispenser - Recessed

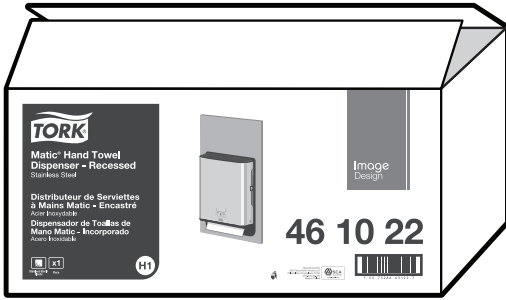

x4



x1



x4

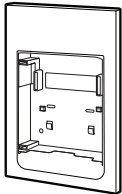

x1

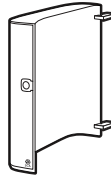

x1

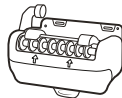

x1



x1



x1



Installation instruction

1

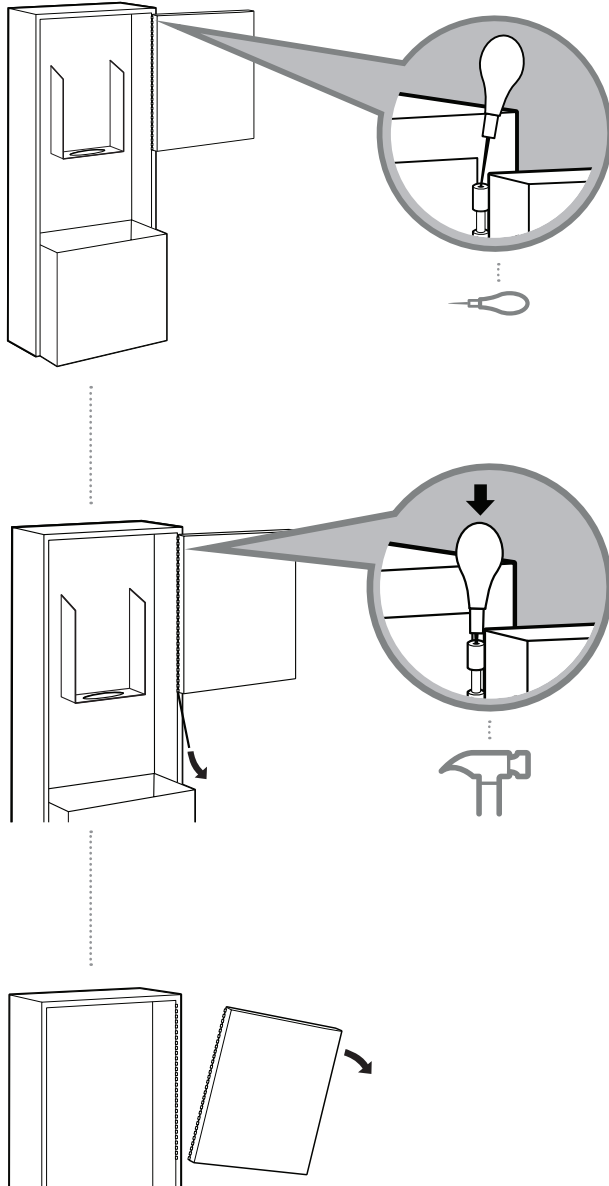

Tork Matic® Hand Towel Dispenser - Recessed

2

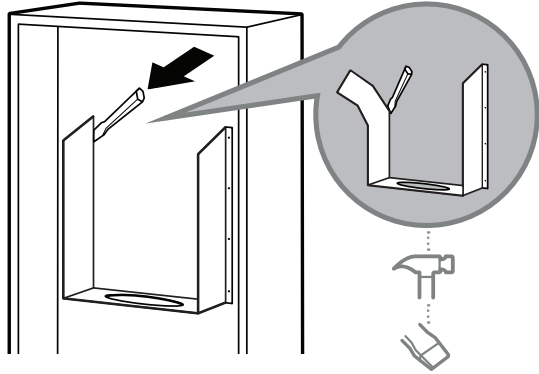

3

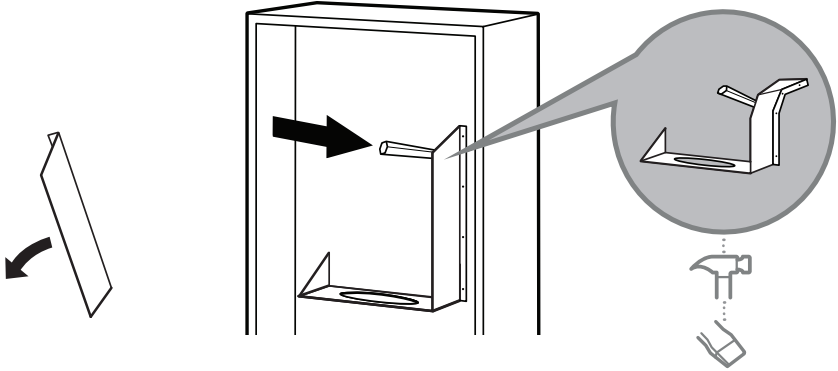

4

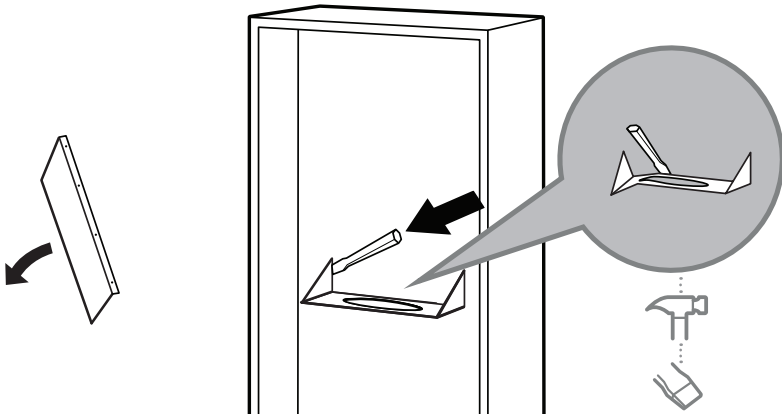

5

5

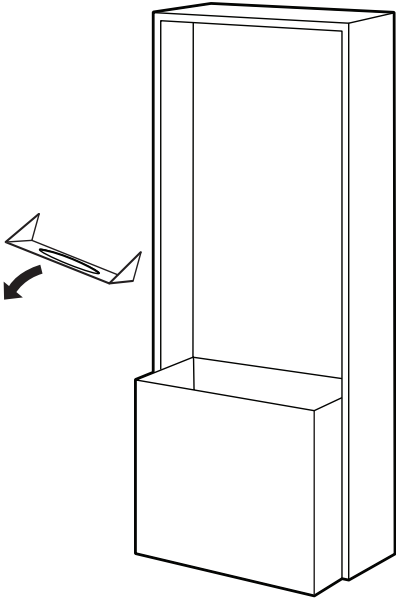

6

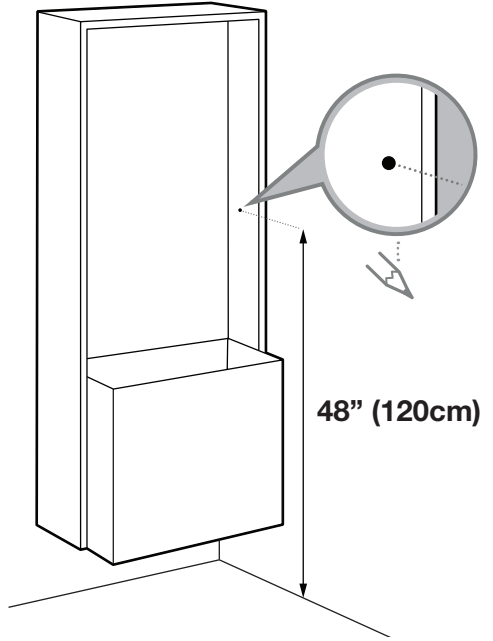

Tork Matic® Hand Towel Dispenser - Recessed

7

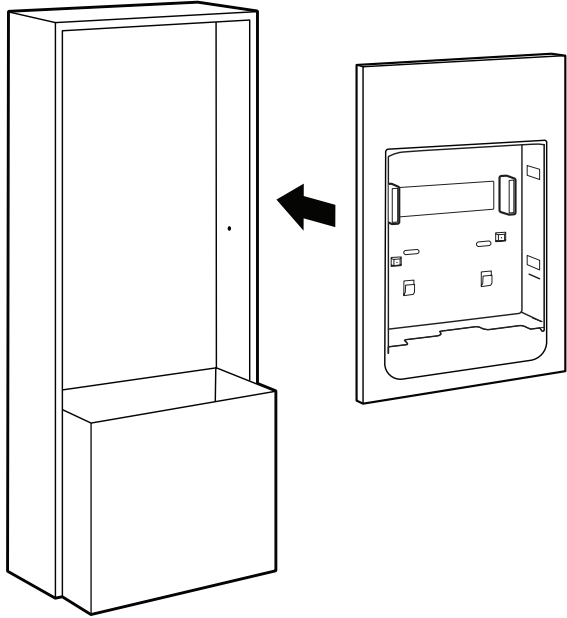

8

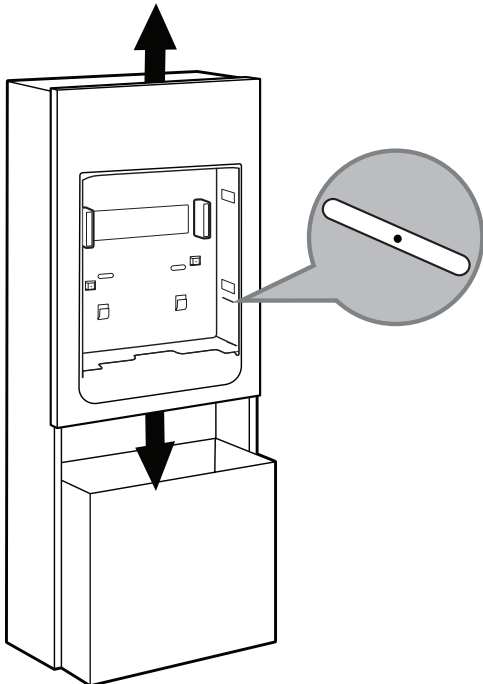

7

9

4x 
#8-18 X 1"

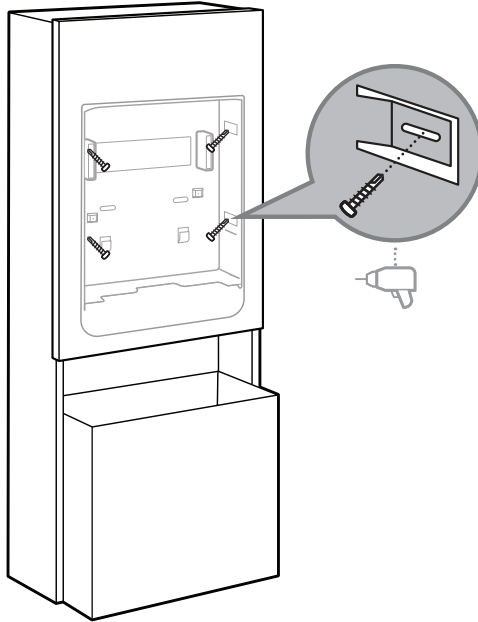

10

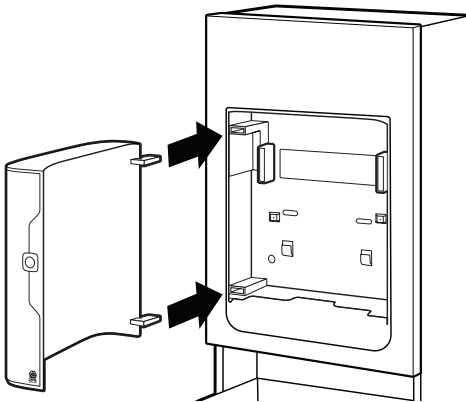

Tork Matic® Hand Towel Dispenser - Recessed

11

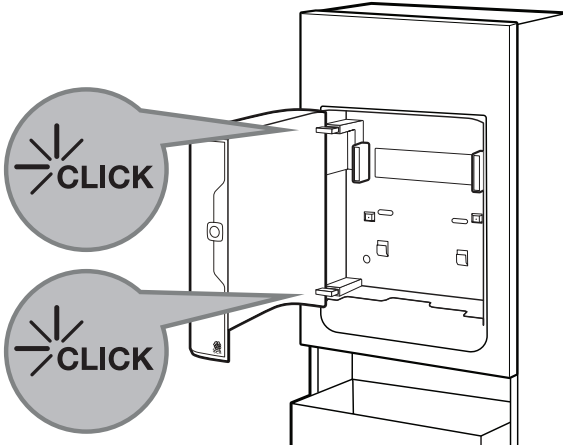

12

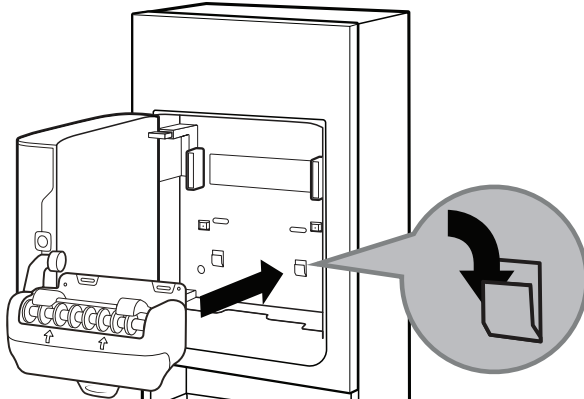

13

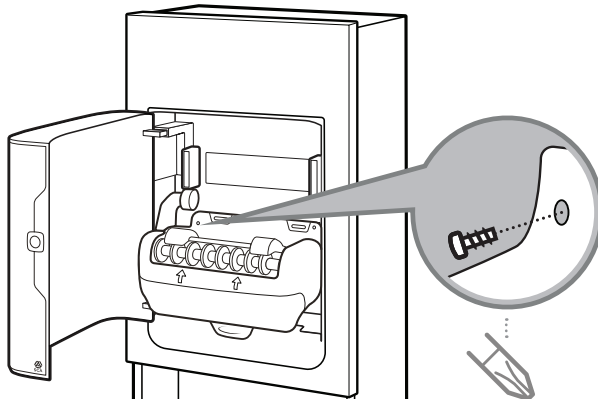

14

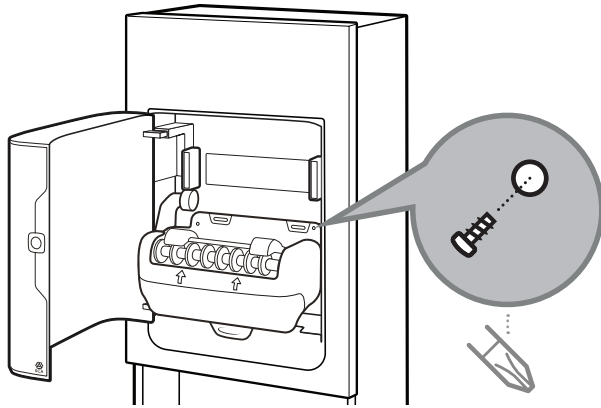

15

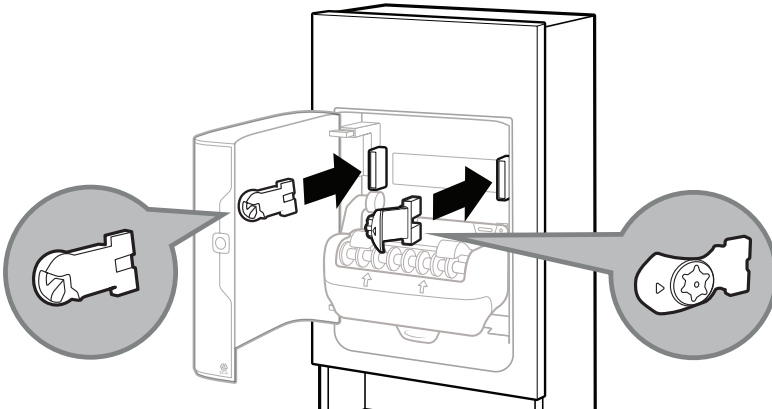

16

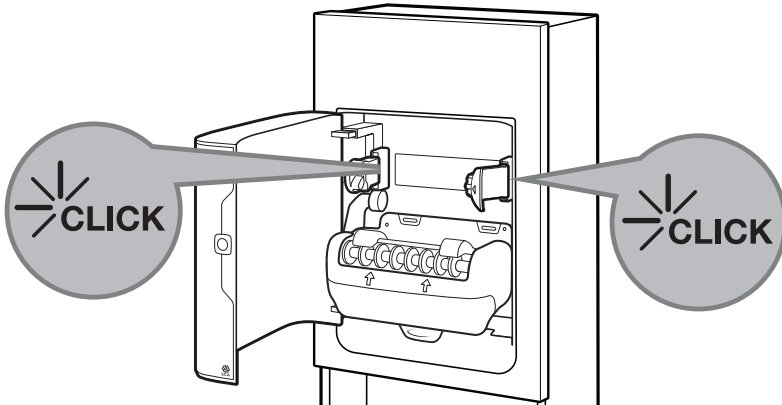

17

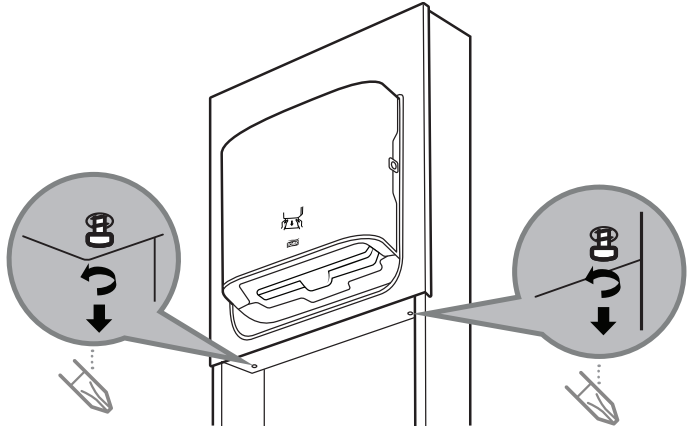

18

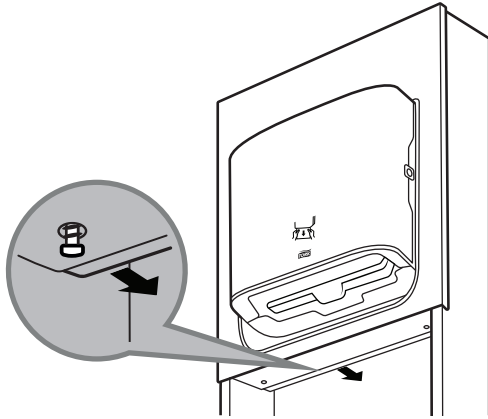

19

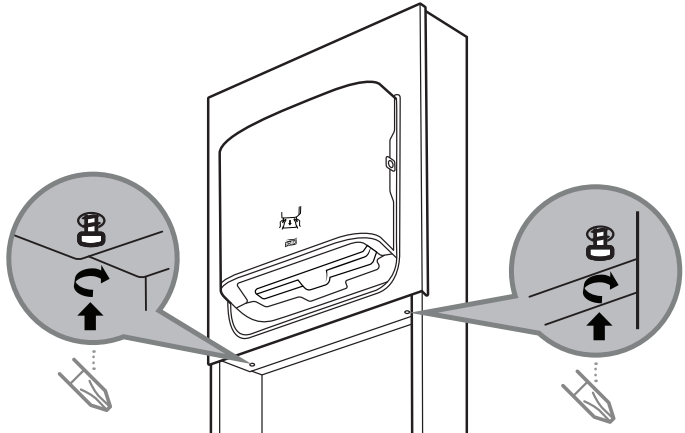

20

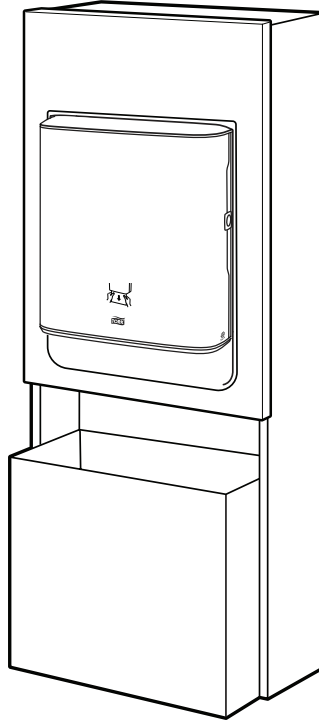

Loading and Operating Instructions

1

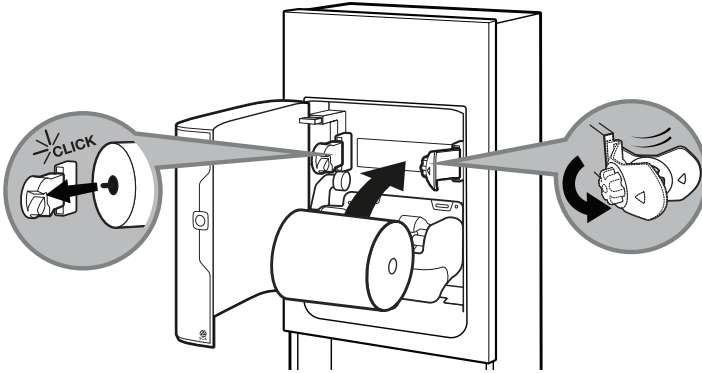

2

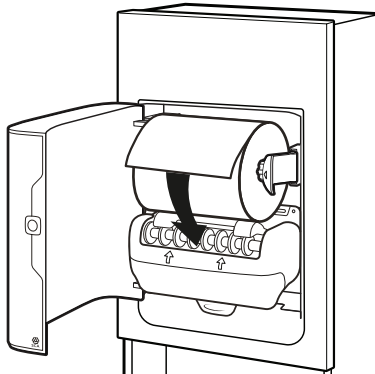

3

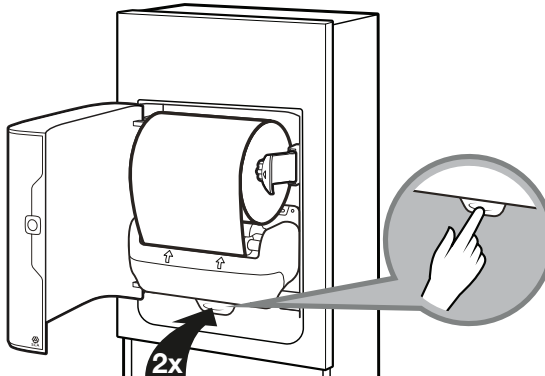

4

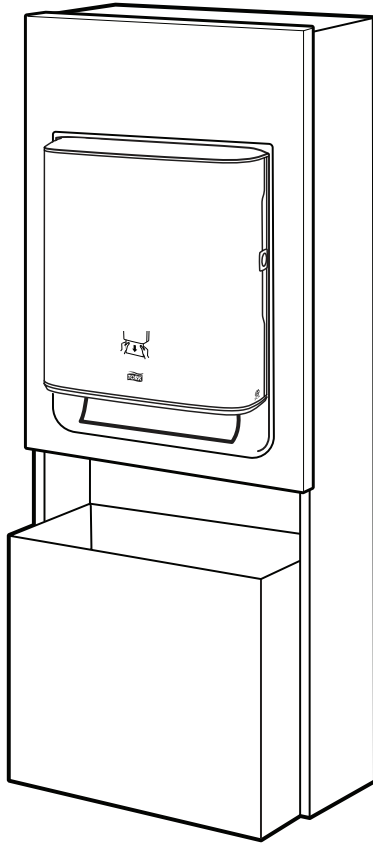

Tork Matic® Hand Towel Dispenser - Recessed

5

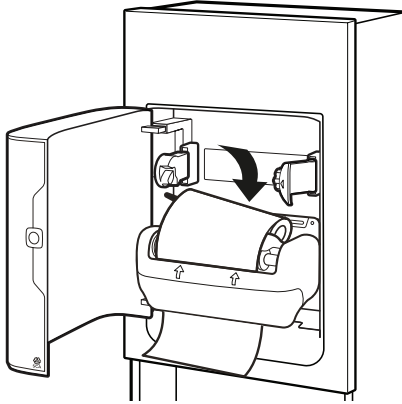

6

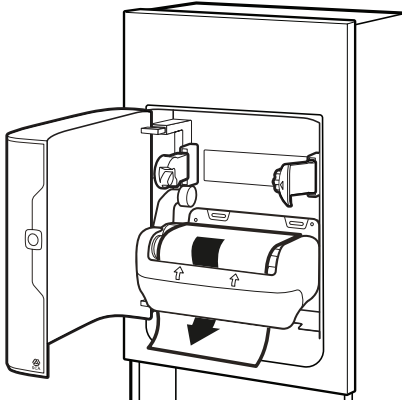

7

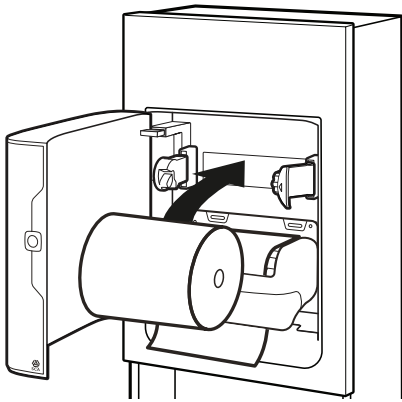

8

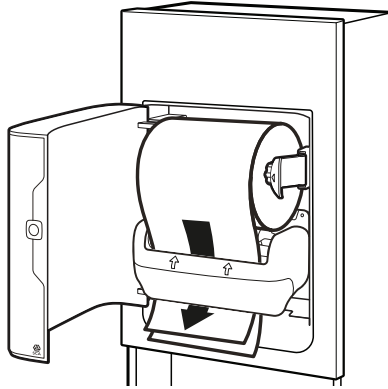

9

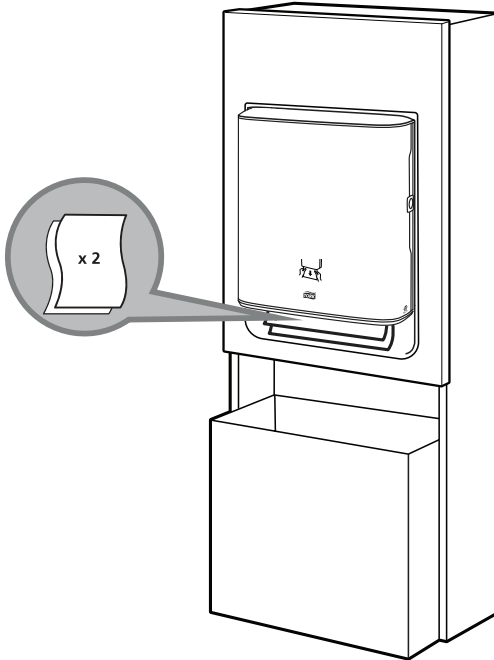

Tork Matic® Hand Towel Dispenser - Recessed

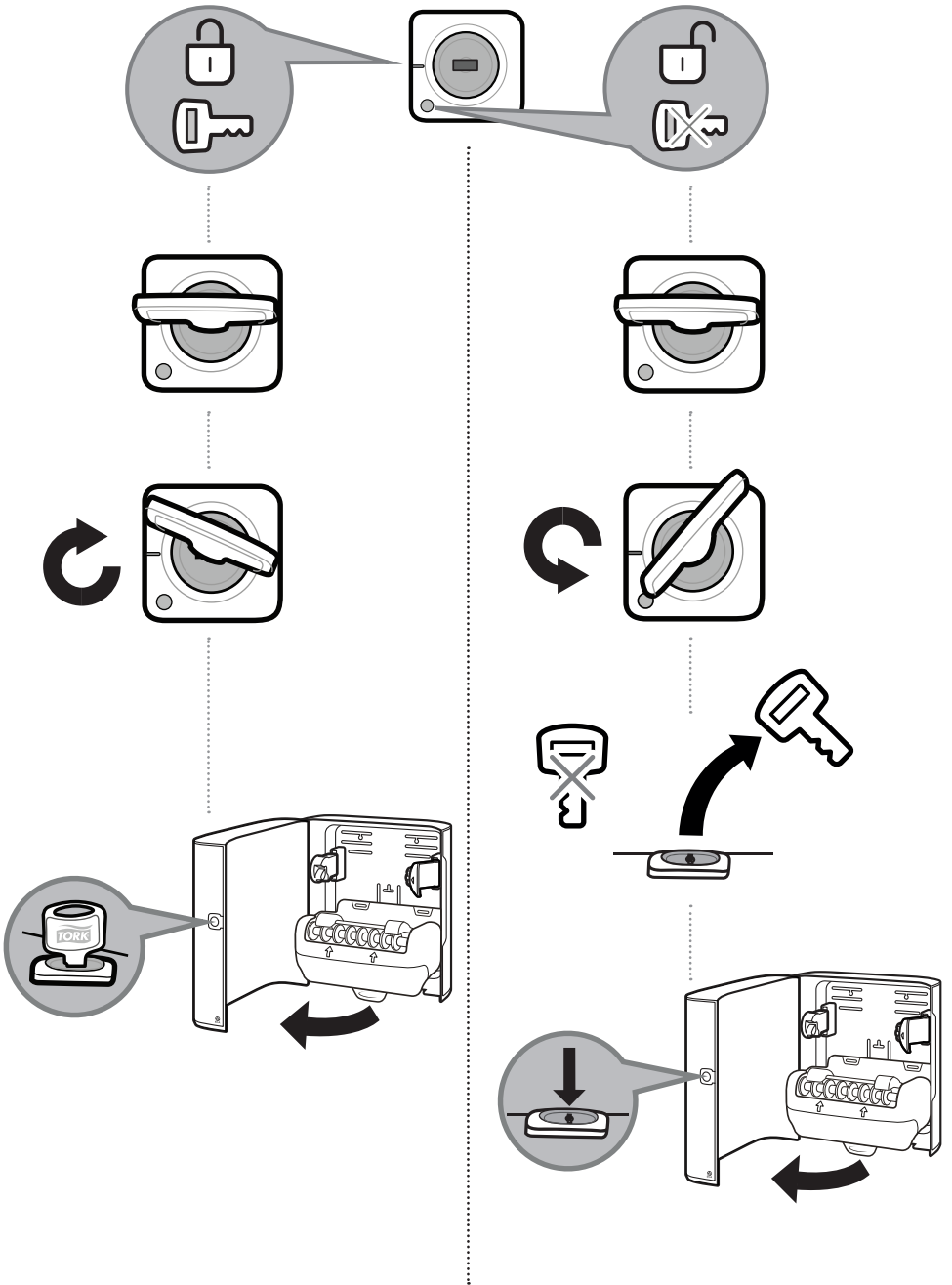

EN Maintenance Instructions:

This dispenser has been made with a high-quality, fingerprint-resistant stainless steel material. Failure to follow cleaning instructions may result in damage to the surface. Exterior of dispenser should be dusted daily with a soft, lint-free cloth. Do not use abrasive materials or paper towels as they may scratch the surface. Always wipe or polish in the grain direction of the stainless steel. Always use a clean cloth. Wipe surface as needed with a clean, damp cloth, or a solution of mild soap and water. Promptly remove any soap or cleaning chemical from the surface with a damp cloth, and wipe dry. Avoid cleaning products that contain bleach, hydrochloric acid or chlorides. These are often found in toilet or tile cleaners. Do not use abrasive polishes, powders or steel wool. These may damage the material.

The inside of the dispenser should be cleaned at least once per month, or when paper dust is visible. Remove the paper roll. Clean dust inside the dispenser with a vacuum or compressed air. Always wear eye protection when using compressed air. After removing paper dust, wipe the inside of hood, roll arms, and other interior surfaces with a dry microfiber or slightly damp cloth. Do not spray liquid or cleaners into the dispenser. Damaged or malfunctioning product should be disposed of immediately to avoid potential injury.

These instructions can be viewed online at:

http://www.torkusa.com/product/461022/dispenser/hand_towel in the 'downloads' section.

FR Instructions D'entretien:

Ce distributeur a été fabriqué avec de l'acier inoxydable de qualité supérieure, à l'épreuve des empreintes digitales. La non-observance des instructions de nettoyage pourrait causer des dommages à la surface. L'extérieur du distributeur doit être ébroussé tous les jours avec un chiffon doux et peu pelucheux. N'utilisez pas de substance abrasive ni de serviette en papier car vous pourriez rayer la surface. Faites attention de toujours frotter ou polir dans le sens du grain de l'acier inoxydable. Utilisez toujours un chiffon propre. Nettoyez la surface au besoin avec un chiffon propre et humide pouvant être combiné avec une solution d'eau et de savon doux. Enlevez rapidement les résidus de savon ou de produit chimique sur la surface avec un chiffon humide, puis essayez complètement. Évitez les produits chimiques contenant de la javel, de l'acide chlorhydrique ou des chlorures. Ces substances sont souvent présentes dans les produits nettoyants pour carrelage et salles de bains. N'utilisez pas de poudre ou d'agent de polissage abrasif ni de laine d'acier. Ces produits peuvent endommager la surface de l'appareil.

L'intérieur du distributeur doit être nettoyé au moins une fois par mois ou dès que des poussières de papier sont visibles. Retirez le rouleau de papier. Nettoyez la poussière à l'intérieur du distributeur avec un distributeur ou de l'air comprimé. Lorsque vous utilisez un jet d'air comprimé, portez toujours une protection oculaire. Après avoir enlevé la poussière de papier, essuyez l'intérieur du capot, les bras de rouleau et les autres surfaces intérieures avec un chiffon à microfibres sec ou légèrement humide. Ne pulvérisiez aucun liquide ou produit nettoyant à l'intérieur du distributeur. Les produits endommagés ou défectueux doivent être immédiatement jetés afin d'éviter tout risque de blessure.

Ces instructions sont disponibles en ligne sur:

http://www.torkusa.com/product/461023/dispenser/hand_towel dans la section «downloads» (téléchargements).

ES Instrucciones de Mantenimiento:

Este dispensador se ha fabricado con un material de acero inoxidable de alta calidad, resistente a las huellas digitales. Si no se observan las instrucciones de limpieza, la superficie puede dañarse. Diariamente se debe quitar el polvo al exterior del dispensador con un paño suave y libre de pelusa. No utilice materiales abrasivos ni toallas de papel, ya que pueden rayar la superficie. Frote o lustre siempre en la dirección del grano del acero inoxidable. Utilice siempre un paño limpio. Frote la superficie según sea necesario con un paño limpio húmedo o una solución de agua y jabón suave. Extraiga rápidamente el jabón o limpiador químico de la superficie con un paño húmedo, y frote hasta secar. Evite los productos limpiadores que contengan blanqueador, ácido clorhídrico o cloruros. Estos componentes se encuentran a menudo en los limpiadores para inodoros o azulejos. No utilice pulimentos abrasivos, polvos ni lana de acero. Pueden dañar el material.

El interior del dispensador debe limpiarse como mínimo una vez por mes, o cuando aparezca polvo de papel. Quite el rollo de papel. Limpie el polvo del interior del dispensador con una aspiradora o con aire comprimido. Al utilizar aire comprimido, use siempre protección ocular. Después de eliminar el polvo de papel, frote el interior de la tapa, los brazos para rollo y otras superficies interiores con un paño ligeramente húmedo o de microfibra seco. No rocíe ningún tipo de líquido ni de limpiador en el interior del dispensador. Los productos dañados o con mal funcionamiento deben desecharse inmediatamente para evitar posibles lesiones.

Estas instrucciones pueden verse en línea en:

http://www.torkusa.com/product/461023/dispenser/hand_towel en la sección 'Descargas'.